

# Технический паспорт

## Поплавок для труб D220 – 250 мм в сборе

Поплавок для трубы наружным диаметром от 220 до 250 мм предназначен для поддержания на поверхности воды труб пульпопроводов и других инженерных сетей. Каждый поплавок состоит из двух одинаковых элементов и комплекта крепежа. Поплавки изготовлены из полиэтилена методом ротационного формования. Максимальная нагрузка на поплавок в сборе 350 кг при 50% погружении.

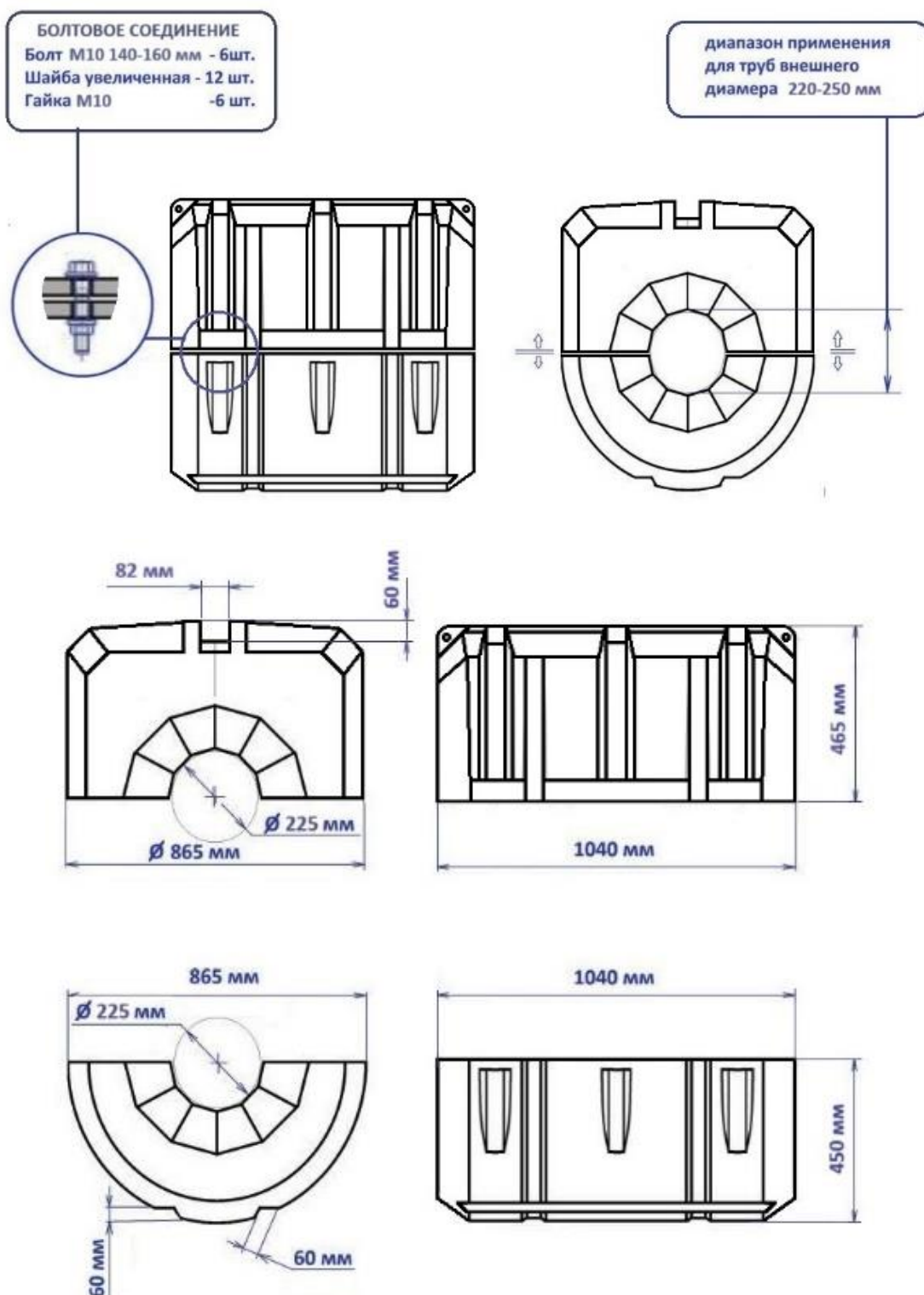

### **Правила транспортировки**

1. При транспортировании и хранении поплавки следует укладывать на ровную поверхность транспортных средств (пола), без острых выступов и неровностей во избежание повреждения.
2. Крепление поплавков на транспортном средстве должно осуществляться средствами, исключающими повреждение изделия.

### **Эксплуатация поплавков**

1. Крепление поплавков в составе пульпопровода должно исключать повреждение стенок поплавка.
2. Эксплуатация поплавков на мелководных водоемах и реках с высокой скоростью течения, а также на водоемах в период ледохода запрещена.

### **Гарантийные обязательства**

1. Гарантия на изделие – 12 месяцев с дня продажи.
2. Условия гарантии: Соблюдение правил транспортировки и эксплуатации.

### **Комплектность**

1. Элемент поплавок для труб D225 – \_\_\_\_ шт.
2. Элемент поплавок для труб D225K – \_\_\_\_ шт.
3. Комплект метизов – \_\_\_\_ шт.
4. Паспорт – 1 шт.

### **Изготовитель**

Производственная компания "РОТОМО"  
456550, Челябинская обл., г. Коркино, ул. Пролетарская, 39а.  
Тел. (35152) 3-09-41

Дата приемки \_\_\_\_\_

Мастер ОТК \_\_\_\_\_